



# Sulion

## Module TUYA / RF

**Bluetooth:** 4.2  
**WiFi:** 2.4GHz 802.11 B/G/N20

**Ref.:** 2241722 / 2239507

  
433.92  
MHz  
E4

  
10 dBm  
E5

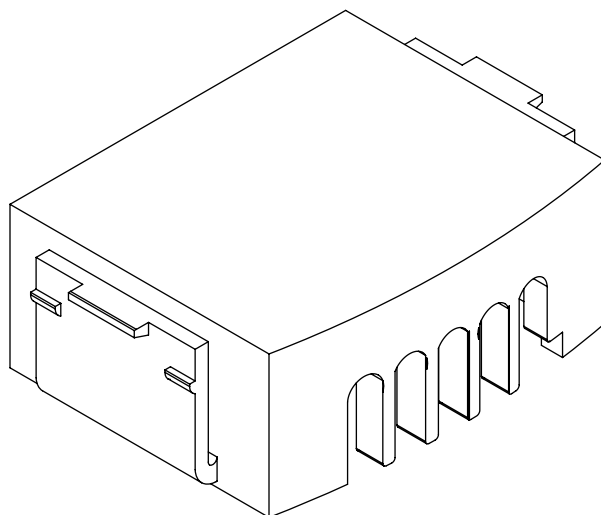

 **SAT**

sulion.es   
+34 621262721    
sat@sulion.es 

Manual WiFi



1

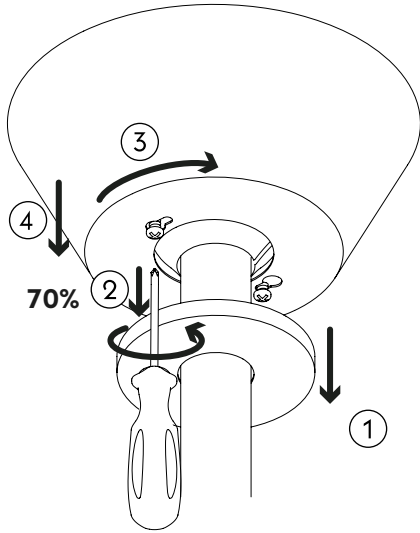

2

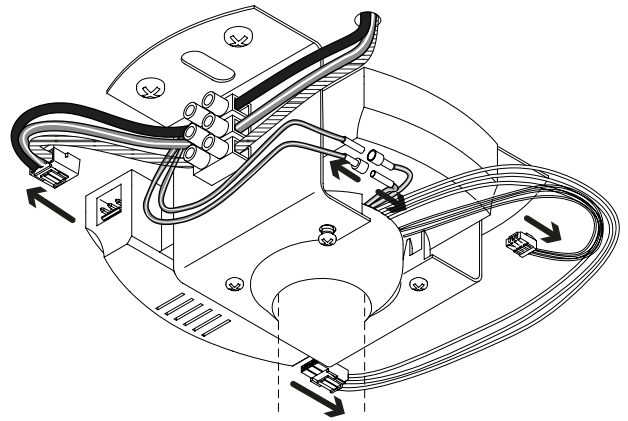

3

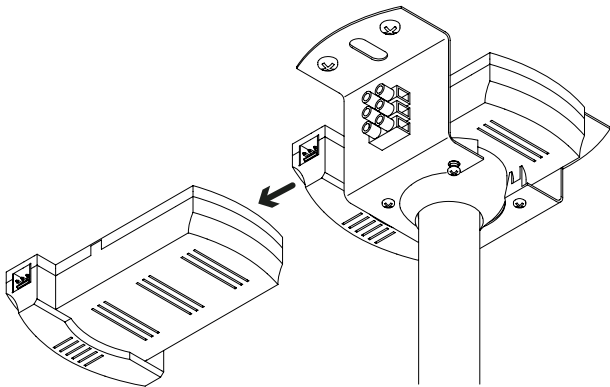

4

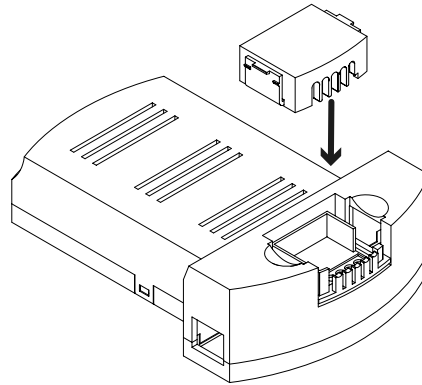

5

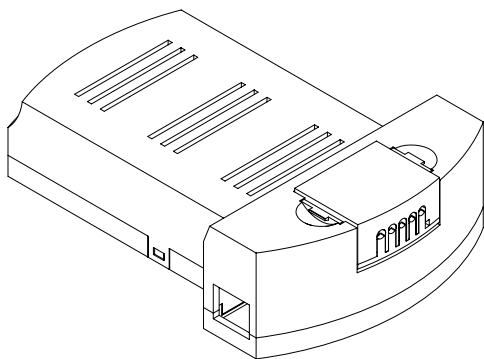

6

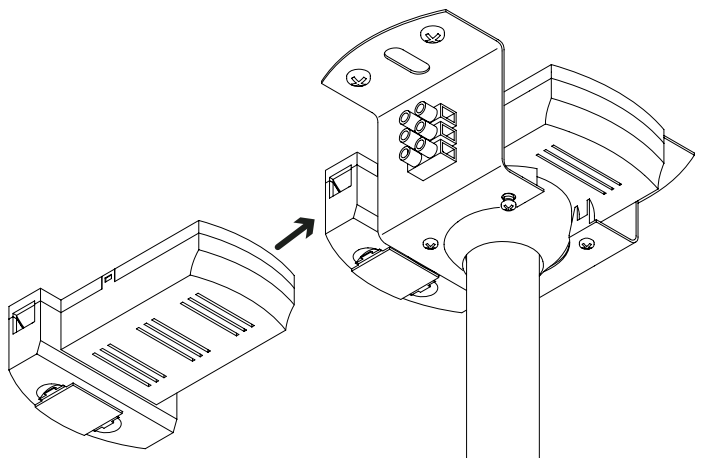

7

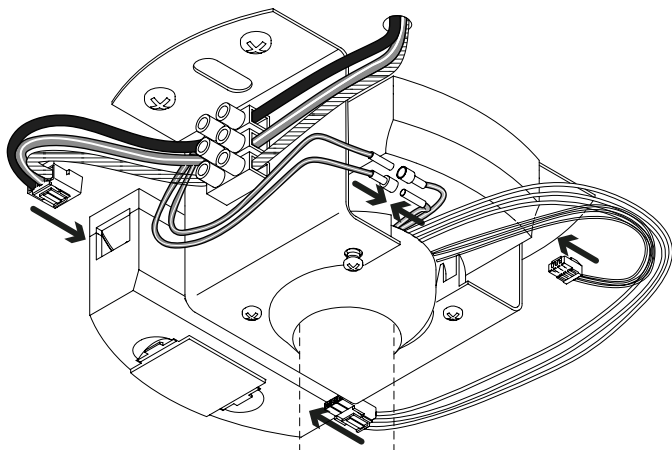

8

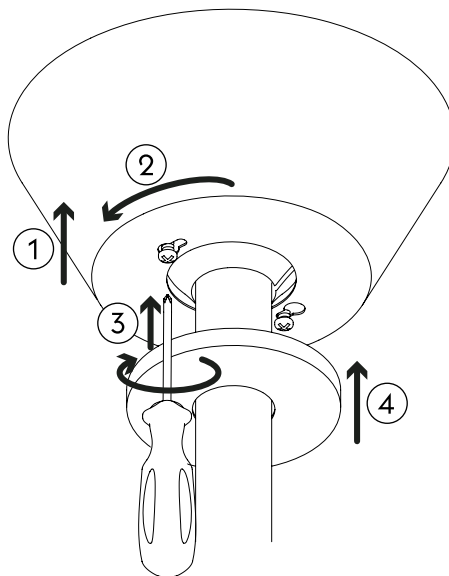

**To remove control**

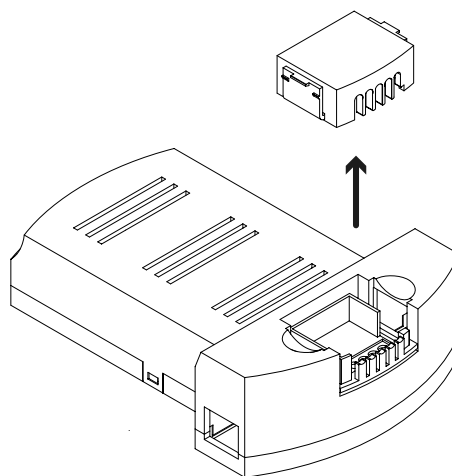
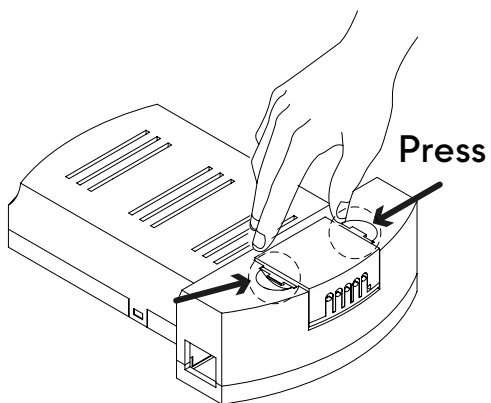

# Pairing Remote Control:

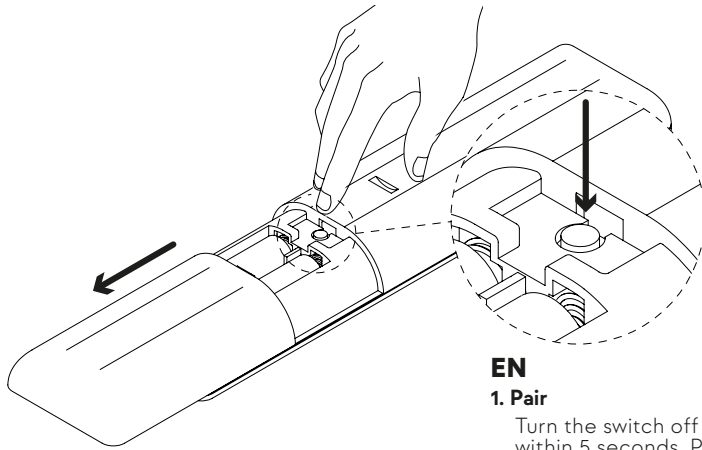

## EN

### 1. Pair

Turn the switch off and on again within 5 seconds. Press and hold the button for 3 seconds; a beep confirms pairing.

### 2. Unpair

Turn the switch off and on again within 5 seconds. Press and hold the button for 10 seconds; A beep confirms unpairing of all receivers.

## PT

### 1. Emparelhar

Desligue e ligue o interruptor novamente dentro de 5 segundos. Pressione e segure o botão por 3 segundos; um sinal sonoro confirma o emparelhamento.

### 2. Desemparelhar

Desligue e ligue o interruptor novamente dentro de 5 segundos. Pressione e segure o botão por 10 segundos; um sinal sonoro confirma o desemparelhamento de todos os recetores.

## IT

### 1. Associare

Spegner e riaccendere l'interruttore entro 5 secondi. Premere e tenere premuto il pulsante per 3 secondi; un segnale acustico conferma l'associazione.

### 2. Disassociare

Spegner e riaccendere l'interruttore entro 5 secondi. Premere e tenere premuto il pulsante per 10 secondi; un segnale acustico conferma la disassociazione di tutti i ricevitori.

## ES

### 1. Emparejar

Apague y encienda el interruptor nuevamente dentro de un plazo de 5 segundos. Mantenga pulsado el botón durante 3 segundos; un pitido confirma el emparejamiento.

### 2. Desemparejar

Apague y encienda el interruptor nuevamente dentro de un plazo de 5 segundos. Mantenga pulsado el botón durante 10 segundos; un pitido confirma el desemparejamiento de todos los receptores.

## FR

### 1. Appairer

Éteignez puis rallumez l'interrupteur dans un délai de 5 secondes. Appuyez sur le bouton pendant 3 secondes; un bip confirme l'appairage.

### 2. Désappairer

Éteignez puis rallumez l'interrupteur dans un délai de 5 secondes. Appuyez sur le bouton pendant 10 secondes; un bip confirme le désappairage de tous les récepteurs.

## DE

### 1. Koppeln

Schalten Sie den Schalter innerhalb von 5 Sekunden aus und wieder ein. Drücken und halten Sie die Taste 3 Sekunden lang; ein Signalton bestätigt die Kopplung.

### 2. Entkoppeln

Schalten Sie den Schalter innerhalb von 5 Sekunden aus und wieder ein. Drücken und halten Sie die Taste 10 Sekunden lang; ein Signalton bestätigt das Entkoppeln aller Empfänger.

## EL

### 1. Σύζευξη

Απενεργοποιήστε και ενεργοποιήστε ξανά τον διακόπτη εντός 5 δευτερολέπτων. Πατήστε και κρατήστε πατημένο το κουμπί για 3 δευτερολέπτα; ένας ήχος επιβεβαιώνει τη σύζευξη.

### 2. Αποσύζευξη

Απενεργοποιήστε και ενεργοποιήστε ξανά τον διακόπτη εντός 5 δευτερολέπτων. Πατήστε και κρατήστε πατημένο το κουμπί για 10 δευτερολέπτα; ένας ήχος επιβεβαιώνει την αποσύζευξη όλων των δεκτών.

# Pairing Remote Control (WIFI):

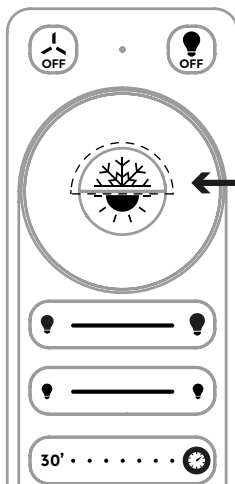

## ES

Mantenga pulsado el modo Verano durante 5 segundos. Un pitido confirma el emparejamiento.

## EN

Press and hold Summer Mode for 5 seconds. A beep confirms pairing.

## PT

Pressione por 5 segundos o modo Verão. Um bip confirma o emparelhamento.

## IT

Premere per 5 secondi la modalità Estate. Un segnale acustico conferma

## FR

Appuyez pendant 5 secondes sur le mode Été. Un bip confirme l'appairage.

## DE

Drücken Sie 5 Sekunden lang den Sommermodus. Ein Signalton bestätigt die Kopplung.

## EL

Πατήστε τη λειτουργία Καλοκαίρι για 5 δευτερολέπτα. Ένα ηχητικό σήμα επιβεβαιώνει

# Pairing Wall Control:

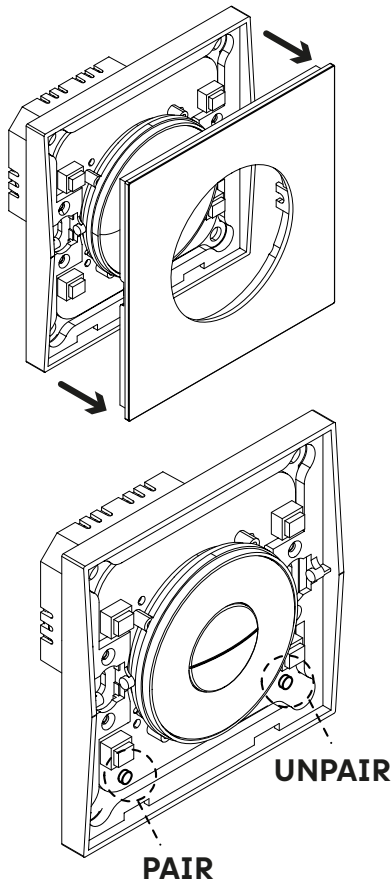

## ES

### 1. Emparejar

Apague y encienda la alimentación del ventilador que desea emparejar. Dentro de los 5 segundos, mantenga pulsado el botón PAIR durante 3 segundos. Un pitido confirma el emparejamiento.

### 2. Desemparejar

Apague y encienda la alimentación del ventilador que desea desemparejar. Dentro de los 5 segundos, mantenga pulsado el botón UNPAIR durante 10 segundos. Un pitido confirma que todos los receptores han sido desemparejados.

## FR

### 1. Appairer

Éteignez puis rallumez l'alimentation du ventilateur à appairer. Dans un délai de 5 secondes, appuyez sur le bouton PAIR pendant 3 secondes ; un bip confirme l'appairage.

### 2. Désappairer

Éteignez puis rallumez l'alimentation du ventilateur à désappairer. Dans un délai de 5 secondes, appuyez sur le bouton UNPAIR pendant 10 secondes ; un bip confirme que tous les récepteurs ont été désappairés.

## DE

### 1. Koppeln

Schalten Sie die Stromversorgung des Ventilators, den Sie koppeln möchten, aus und wieder ein. Drücken Sie innerhalb von 5 Sekunden die PAIR-Taste und halten Sie sie 3 Sekunden lang gedrückt. Ein Signalton bestätigt die Kopplung.

### 2. Entkoppeln

Schalten Sie die Stromversorgung des Ventilators, den Sie entkoppeln möchten, aus und wieder ein. Drücken Sie innerhalb von 5 Sekunden die UNPAIR-Taste und halten Sie sie 10 Sekunden lang gedrückt. Ein Signalton bestätigt, dass alle Empfänger entkoppelt wurden.

## EL

### 1. Σύζευξη

Απενεργοποιήστε και ενεργοποιήστε ξανά την τροφοδοσία του ανεμιστήρα που θέλετε να συζευξείτε. Εντός 5 δευτερολέπτων, πατήστε και κρατήστε πατημένο το κουμπί PAIR για 3 δευτερόλεπτα. Ένας ήχος επιβεβαιώνει τη σύζευξη.

### 2. Αποσύζευξη

Απενεργοποιήστε και ενεργοποιήστε ξανά την τροφοδοσία του ανεμιστήρα που θέλετε να αποσυζευξείτε. Εντός 5 δευτερολέπτων, πατήστε και κρατήστε πατημένο το κουμπί UNPAIR για 10 δευτερόλεπτα. Ένας ήχος επιβεβαιώνει ότι όλοι οι δέκτες έχουν αποσυζευχθεί.

## EN

### 1. Pair

Turn the switch off and on-again power of the fan you want to pair ,within 5 seconds press and hold the PAIR button for 3 seconds. A beep confirms pairing.

### 2. Unpair

Turn the switch off and on-again power of the fan you want to unpair ,within 5 seconds press and hold the UNPAIR button for 10 seconds. A beep confirms that all receivers have been unpaired.

## PT

### 1. Emparelhar

Desligue e ligue novamente a alimentação do ventilador que deseja emparelhar. Dentro de 5 segundos, pressione e segure o botão PAIR por 3 segundos. Um sinal sonoro confirma o emparelhamento.

### 2. Desemparelhar

Desligue e ligue novamente a alimentação do ventilador que deseja desemparelhar. Dentro de 5 segundos, pressione e segure o botão UNPAIR por 10 segundos. Um sinal sonoro confirma que todos os recetores foram desemparelhados.

## IT

### 1. Associare

Spegnere e riaccendere l'alimentazione del ventilatore da associare. Entro 5 secondi, premere e tenere premuto il pulsante PAIR per 3 secondi. Un segnale acustico conferma l'associazione.

### 2. Disassociare

Spegnere e riaccendere l'alimentazione del ventilatore da disassociare. Entro 5 secondi, premere e tenere premuto il pulsante UNPAIR per 10 secondi. Un segnale acustico conferma che tutti i ricevitori sono stati disassociati.



**sulion.es**

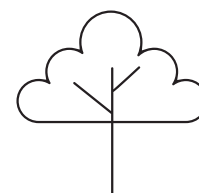

**ES** Elige reparar, no desperdiciar.

Nuestro propósito es generar un impacto positivo en el medio ambiente y en la sociedad. Ofrecemos repuestos fáciles de instalar para evitar devoluciones y reducir residuos. Contacte con nosotros para soluciones responsables y visite [sulion.es](http://sulion.es) para consejos sobre sostenibilidad y eficiencia energética. Juntos creamos los espacios del mañana.

**EN** Choose to repair, not to waste.

Our purpose is to generate a positive impact on the environment and society. We offer easy-to-install spare parts to avoid returns and reduce waste. Contact us for responsible solutions and visit [sulion.es](http://sulion.es) for tips on sustainability and energy efficiency. Together, we create the spaces of tomorrow.

**FR** Choisissez de réparer, pas de gaspiller.

Notre objectif est de générer un impact positif sur l'environnement et la société. Nous proposons des pièces de rechange faciles à installer pour éviter les retours et réduire les déchets. Contactez-nous pour des solutions responsables et visitez [sulion.es](http://sulion.es) pour des conseils sur la durabilité et l'efficacité énergétique. Ensemble, nous créons les espaces de demain.

**PT** Escolha reparar, não desperdiçar.

Nosso propósito é gerar um impacto positivo no meio ambiente e na sociedade. Oferecemos peças de reposição fáceis de instalar para evitar devoluções e reduzir resíduos. Entre em contato conosco para soluções responsáveis e visite [sulion.es](http://sulion.es) para dicas sobre sustentabilidade e eficiência energética. Juntos, criamos os espaços de amanhã.

**DE** Wählen Sie Reparieren statt Wegwerfen.

Unser Ziel ist es, einen positiven Einfluss auf die Umwelt und die Gesellschaft zu haben. Wir bieten einfach zu installierende Ersatzteile an, um Rücksendungen zu vermeiden und Abfall zu reduzieren. Kontaktieren Sie uns für verantwortungsbewusste Lösungen und besuchen Sie [sulion.es](http://sulion.es) für Tipps zu Nachhaltigkeit und Energieeffizienz. Gemeinsam gestalten wir die Räume von morgen.

**IT** Scegli di riparare, non di sprecare.

Il nostro obiettivo è generare un impatto positivo sull'ambiente e sulla società. Offriamo pezzi di ricambio facili da installare per evitare resi e ridurre i rifiuti. Contattaci per soluzioni responsabili e visita [sulion.es](http://sulion.es) per consigli su sostenibilità ed efficienza energetica. Insieme, creiamo gli spazi di domani.

**EL** Επιλέξτε να επισκευάσετε, όχι να σπαταλήσετε.

Σκοπός μας είναι να δημιουργήσουμε θετικό αντίκτυπο στο περιβάλλον και στην κοινωνία. Προσφέρουμε εύκολα στην εγκατάσταση ανταλλακτικά για να αποφύγουμε τις επιστροφές και να μειώσουμε τα απόβλητα. Επικοινωνήστε μαζί μας για υπεύθυνες λύσεις και επισκεφθείτε το [sulion.es](http://sulion.es) για συμβουλές σχετικά με τη βιωσιμότητα και την ενεργειακή απόδοση. Μαζί δημιουργούμε τους χώρους του αύριο.

